



GYRA

Diffusore di oli essenziali

Tommaso M. O. Grasso

Attraverso l'unione di due tecniche produttive distanti tra loro e la semplicità di un gesto appartenente all'infanzia, GYRA offre la possibilità di vivere un'esperienza multisensoriale unica nel suo genere.

DIMENSIONI

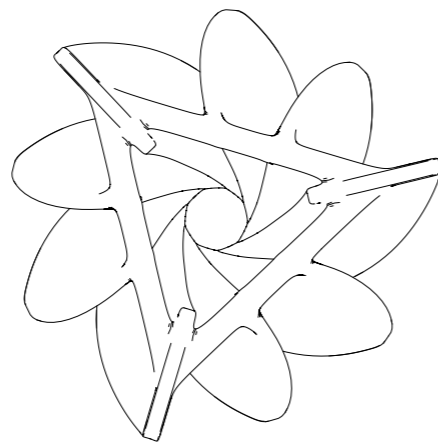
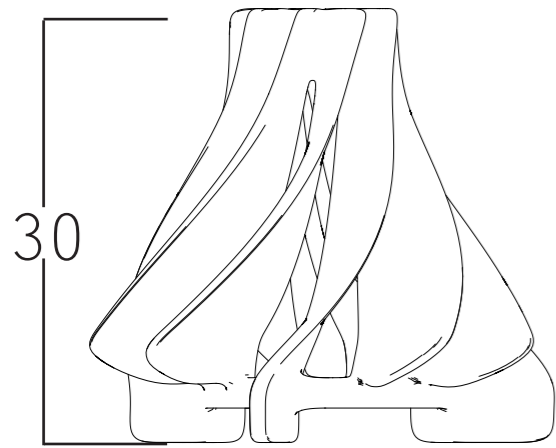
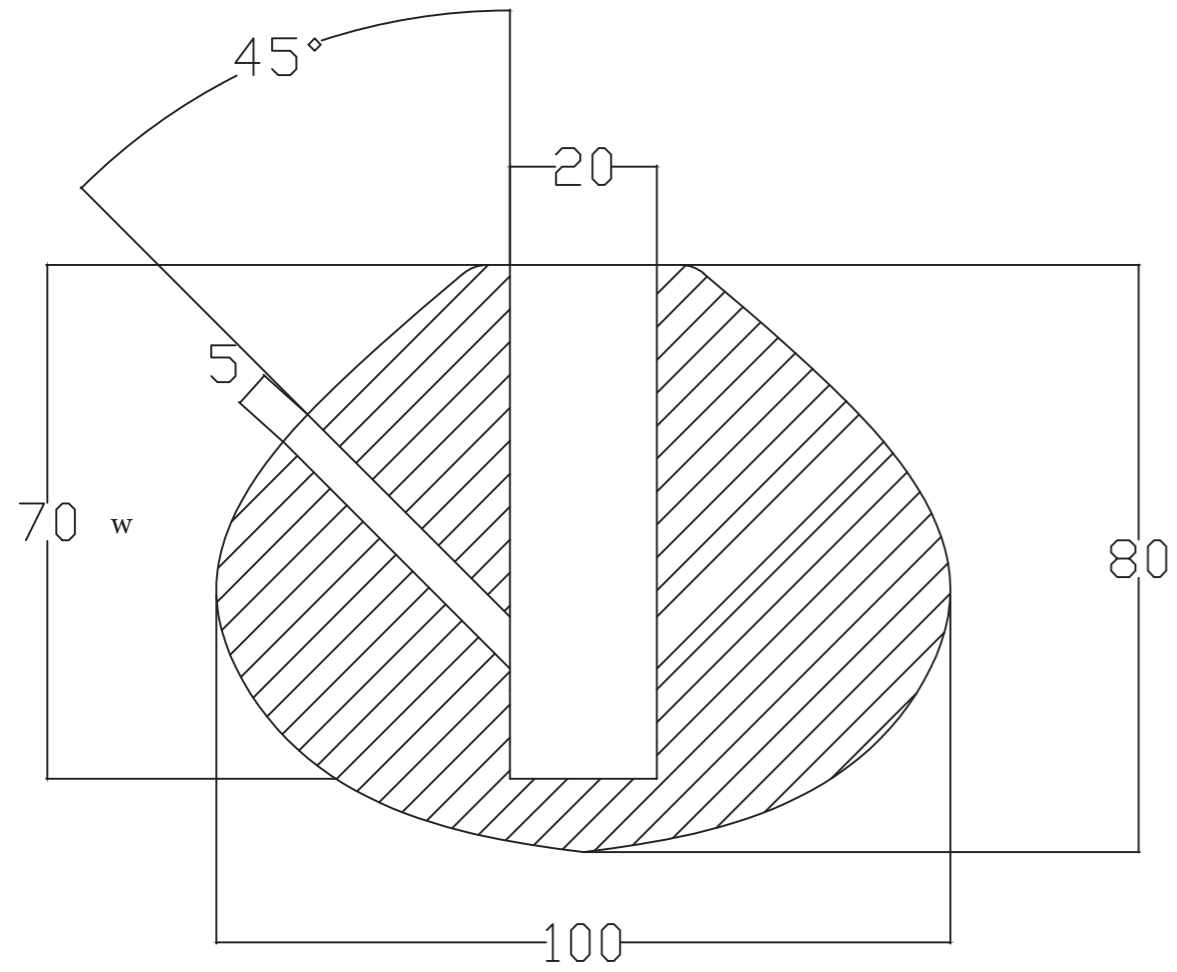

COLORI, MATERIALI E FINITURE



ciliegio



PLA



Designer Tommaso M. O. Grasso

Product Designer nato a Londra ma che si è formato a Roma, da autodidatta sperimenta nel mondo della grafica attraverso la modellazione 3D, pur mantenendo un interesse costante verso una produzione tangibile e legata al rispetto dell'ambiente.